

AB60J

NACELLE ARTICULÉE



- Nacelles à bras articulé Diesel robuste & fiable
- Puissante transmission 4 roues motrices pour tout-terrain
- Design robuste, idéal pour la location
- Utilisation et maintenance simplifiées
- Optimale pour les applications de maintenance et de construction

 **snorkel**[™]
www.snorkellifts.com

NACELLE ARTICULÉE

AB60J

DIMENSIONS	AB60J
Hauteur de travail	20,11 m
Hauteur max. sous plancher	18,11 m
Déport	13,1 m
Hauteur d'articulation max.	5,94 m
Dimensions extérieures du panier	2,44 m x 0,91 m
Largeur (A)	2,4 m
Longueur hors-tout, bras repliés (B)	8,87 m
Longueur hors-tout (C)	2,51 m
Garde au sol	300 mm

PERFORMANCES	
Capacité de charge max.	227 kg
Translation possible a hauteur max.	18,3 m
Utilisation extérieur au vent	12,5 m/s
Vitesse max. bras replié	5,1 km/h
Vitesse max. bras en élévation	0,96 km/h
Bras pendulaire	1,8 m
Angle de débattement vertical du pendulaire	75°
Rotation du panier	180°
Rotation de tourelle (continue)	360°
Déport arrière (flèche levée)	0 m
Déport arrière (flèche rangée)	1,52 m
Temps d'élévation/descente	125/121 s
Franchissement	30 %
Rayon de braquage intérieur	4,0 m
Rayon de braquage extérieur	6,17 m
Pneus	15 x 19.5 gonflés mousse
Commande	Entraînement, levage et rotation par joystick proportionnelle
Motorisation	4 roues motrices

MOTORISATION	
Motorisation	Kubota V2403 48kW/65hp diesel - Tier 4 Final

POIDS	
Poids à vide	11 249 kg

ZONE DE TRAVAIL

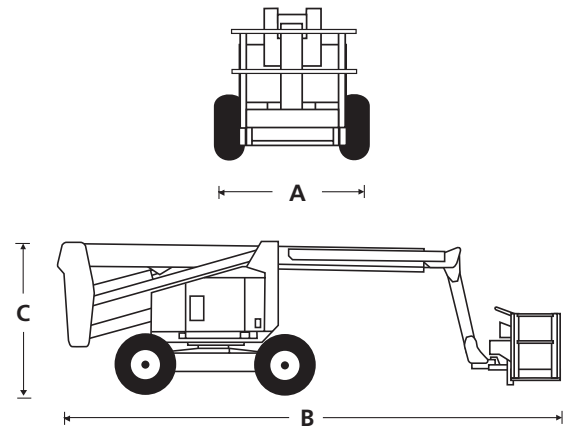
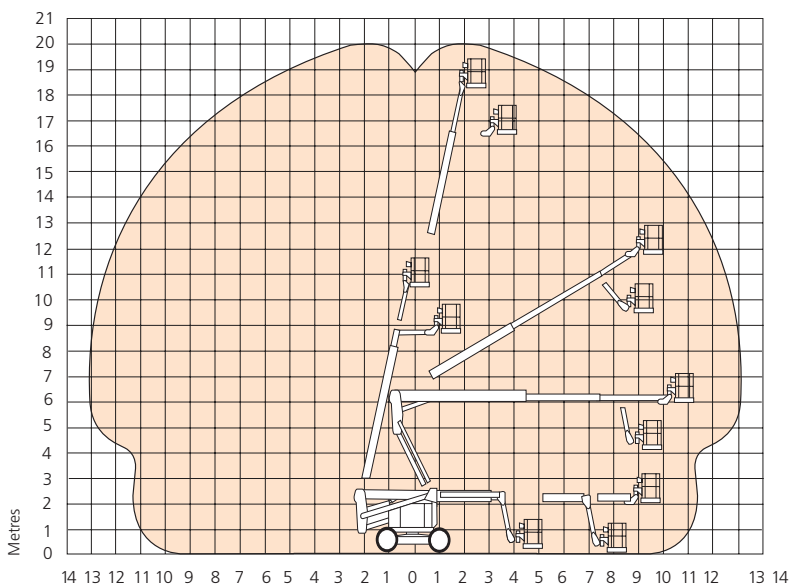

CARACTÉRISTIQUES DE SÉRIE

- Système de protection secondaire Snorkel Guard™
- Rotation hydraulique du panier
- 4 roues motrices
- Alarme de déplacement
- Alimentation embarquée
- Feu jaune clignotant
- Commande proportionnelle pour l'entraînement, le levage et l'orientation
- Doubles points d'ancrage pour cordon de harnais
- Pneus gonflés mousse
- Klaxon
- Alarme d'inclinaison à 3,5°
- Garantie 2 ans pièces & main d'œuvre, 5 ans de garantie sur la structure
- Certification ANSI

OPTIONS

- Teintes spéciales
- Générateur AC 110V/240V 2kW
- Pneus non marquant
- Panier avec prise d'air comprimé
- Paquet pour l'avion
- Paquet de luxe pour l'avion
- Kit a froid
- Kit pour conditions météorologiques extrêmes
- Kit environnement extrême
- Kit projecteurs
- Kit de remorquage
- Kit vitrage
- Huile biodégradable
- Bac à outils

snorkel www.snorkellifts.com

Vigo Centre, Birtley Road,
Washington, Tyne & Wear,
NE38 9DA, U.K.

t: +44 (0) 845 1550 057
e: sales.emea@snorkellifts.com